

Site : Centre Scolaire des Voigères à Le Lyaud

Parcours TDJC : Jeux + course sur route

Programme	
08h30 :	Remise des dossards U17 H & U15-U17 F
09h00 :	Remise des dossards TDJC
09h30 :	Départ route U17 H - 8 tours de 7.8 km soit 62.4 km
09h35 :	Départ route U17+U15 F - 6 tours de 7.8 km soit 46.8 km
09h45 :	Réunion des éducateurs TDJC
10h00 :	Début des jeux U15, U13, U11, U9+U7 - Fin des jeux : 11h50
12h00 :	Remise des prix - U17 H & U17-U15 F (Titres départementaux)
	Pause
13h00 :	Départ route U15 Hommes - 4 tours de 7.8 km soit 31.2 km
13h30 :	Jeux U15 Filles pour classement TDJC 74.
14h30 :	Départ route U13 - 7 tours de 1.9 km soit 13.3 km
15h20 :	Départ route U11 - 4 tours de 1.9 km soit 7.6 km
15h50 :	Départ route U9 - 2 tours de 1.9 km soit 3.8 km
16h00 :	Départ route U7 - 500 m environ
16h30 :	Remise des prix – TDJC

- Courses route TDJC : un contrôle des développements pourra être réalisé avant le départ des courses
- Courses route TDJC : les courses filles et garçons seront regroupées.
- Les horaires sont donnés à titre indicatifs et pourront être modifiés.



Programme des JEUX : l'ordre de passage des jeux pourra être modifié.

Parcours U7-U9-U11 :



- Jeux n°1 : Entonnoir
- Jeux n°6 : Slalom inégal
- Jeux n°34 : Passage sous-barre - 1.00 m
- Jeux n°17 : Simple huit
- Jeux n°38 : Barre tombée

Parcours U13-U15 :

- Jeux n°1 : Entonnoir
- Jeux n°13 : Evite pierre
- Jeux n°34 : Passage sous barre - 1.10 m
- Jeux n°23 : Passage dans le rond – 2.40 m
- Jeux n°19 : Double huit (1) en ligne.
- Jeux n°12 : Slalom quille sous pédalier

Jeux U7-U9-U11 (1/2)

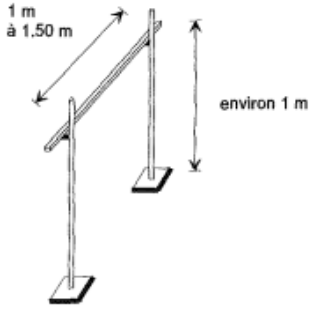
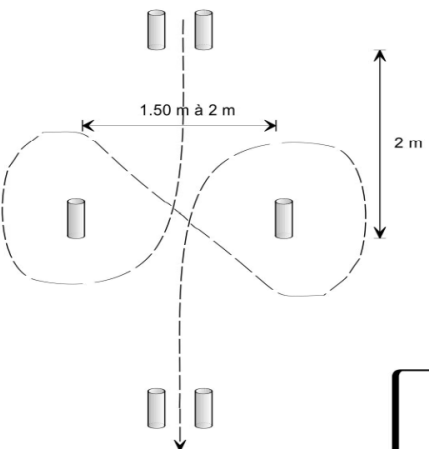
<p>ENTONNOIR</p>	<p>Jeux n°1 : Entonnoir</p> <p><i>Pénalités :</i> Liteau ou quille tombée (une ou plusieurs) 5 s Pied à terre ou chute 5 s Tout le jeu évité ou "saboté" 30 s</p>
	<p>Jeux n°6 : Slalom inégal</p> <p><i>Pénalités :</i> Chaque quille tombée, évitée ou mal passée 5 s Pied à terre ou chute 5 s Erreur de fléchage à l'entrée 5 s Tout le jeu évité 30 s 6 fautes maximum soit 30 s</p>

	<p>Jeux n°34 : Passage sous-barre - 1.00 m</p> <p><i>Pénalités :</i> Barre tombée 5 s Pied à terre ou chute 5 s Tout le jeu évité 30 s</p>
<p>SIMPLE HUIT</p> 	<p>Jeux n°17 : Simple huit</p> <p><i>Pénalités :</i> Chaque quille tombée, évitée ou mal passée 5 s Pied à terre ou chute 5 s Non-respect du fléchage 5 s Tout le jeu évité 30 s 6 fautes maximum soit 30 s</p>
 <p>Epreuve : Faire tomber la barre A avec la roue avant sans faire tomber la barre B.</p>	<p>Jeux n°38 : Barre tombée</p> <p><i>Pénalités :</i> 2 Barres tombées 5 s Jeu renversé 5 s Pied à terre avant la chute de la barre 5s Chute 5 s Tout le jeu évité 30 s</p>

Jeux U13 & U15 (1/2)

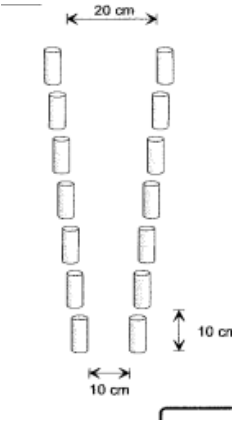
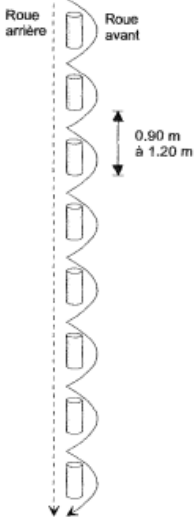
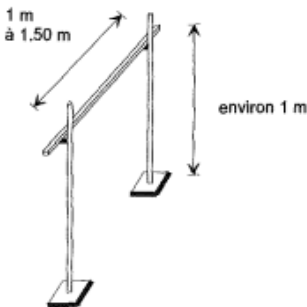
	<p>Jeux n°1 : Entonnoir</p> <p><i>Pénalités :</i> Liteau ou quille tombée (une ou plusieurs) 5 s Pied à terre ou chute 5 s Tout le jeu évité ou "saboté" 30 s</p>
	<p>Jeux n°13 : Evite pierre - 90 cm</p> <p><i>Pénalités :</i> Chaque quille tombée, évitée ou mal passée 5 s Pied à terre ou chute 5 s Tout le jeu évité 30 s 6 fautes maximum soit 30 s</p> <p>Ce jeu doit être effectué par déplacement de la roue avant et non par sauts de la roue arrière.</p>
	<p>Jeux n°34 : Passage sous-barre - 1.00 m</p> <p><i>Pénalités :</i> Barre tombée 5 s Pied à terre ou chute 5 s Tout le jeu évité 30 s</p>

Jeux U13 & U15 (2/2)

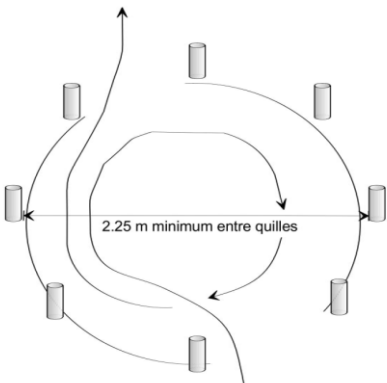
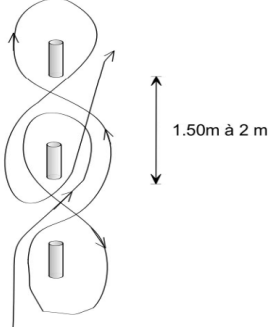
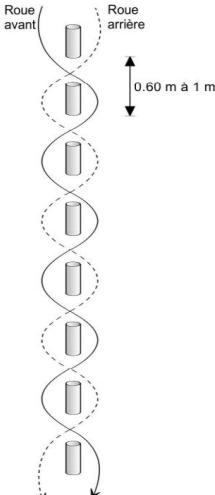
<p style="text-align: center;">PASSAGE DANS LE ROND</p> 	<p>Jeux n°23 : Passage dans le rond</p> <p><i>Pénalités :</i> Chaque quille tombée, évitée ou mal passée 5 s Pied à terre ou chute 5 s Erreur de fléchage (sens) 5 s Tout le jeu évité 30 s ½ tour 30 s 6 fautes maximum soit 30 s</p>
<p style="text-align: center;">DOUBLE HUIT (1)</p> 	<p>Jeux n°19 : Double huit (1)</p> <p><i>Pénalités :</i> Chaque quille tombée, évitée ou mal passée 5 s Pied à terre ou chute 5 s Erreur de parcours, fléchage 5 s Tout le jeu évité 30 s 6 fautes maximum soit 30 s</p>
<p style="text-align: center;">SLALOM QUILLE SOUS PEDALIER</p> 	<p>Jeux n°12 : Slalom quille sous pédalier 90 cm</p> <p><i>Pénalités :</i> Chaque quille tombée, évitée ou mal passée 5 s Pied à terre ou chute 5 s Tout le jeu évité 30 s 6 fautes maximum soit 30 s</p>